

Loftidee voor
woningen
in Amsterdam

Grote ovale ramen voor loftwoningen



De schuine dagkanten bij het glas zijn niet voorzien van de structuur met steenslag; de binnenzijde van de elementen kwam schoon uit de kist.

Zwarte sandwich gevelelementen van forse afmetingen sieren de gevels van de loftwoningen die VMX Architects voor de Universiteit van Amsterdam ontwierp. Opvallend daarin zijn de grote ovale ramen.

Tekst en foto's: Carla Debets

De gevelelementen van de woningen aan de Sarphatistraat in Amsterdam zijn 7,5 m breed en circa 3 m hoog en hebben één groot ovaal raam.

De elementen zijn 142 mm dik en bestaan uit polyesterbeton met daarin opgenomen 110 mm steenwolisolatie. In totaal gaat het om 35 woningen: 7 woningen op rij, in vijf lagen boven bedrijfsruimten op de begane grond. Ondanks het feit dat het een relatief eenvoudige gevel betreft, komen er door de twee variaties aan raamplaatsingen én alle boven-, onder- en zij- (links en rechts)aansluitingen, 12 verschillende elementen voor.

In de gevelelementen is een ovaal raam

aangebracht met een maximale breedte van 5700 mm en hoogte van 1652 mm. Dit ovale raam bestaat voor een deel uit vast glas en voor een deel uit een aluminium kozijn met Frans balkon. Ook het balkonhekje is van glas.

Het vaste glas – gelaagd – is zonder kozijn in de betonelementen gelijkmd. Het aluminium kozijn en het glazen balkonhek zijn bevestigd aan het opstaande 'binnenblad' van het sandwichelement. Om het aluminium kozijn eenvoudig – rechthoekig – te houden is een speciale vormgeving van de aansluiting met het sandwichelement ontwikkeld. Met een – in hoogte - verlopend vlak dat schuin wegl loopt en niet met basaltsplit is behandeld, zijn een-

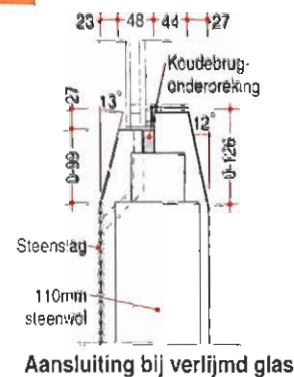
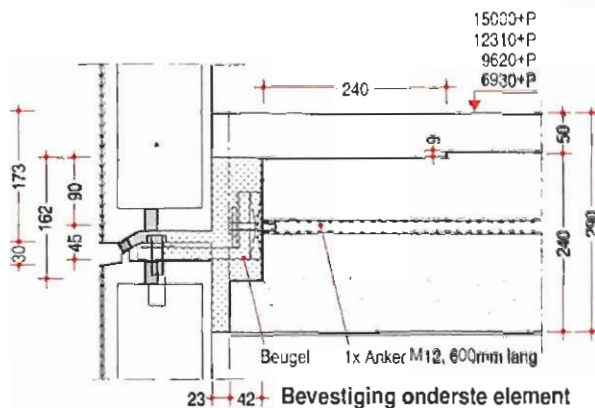
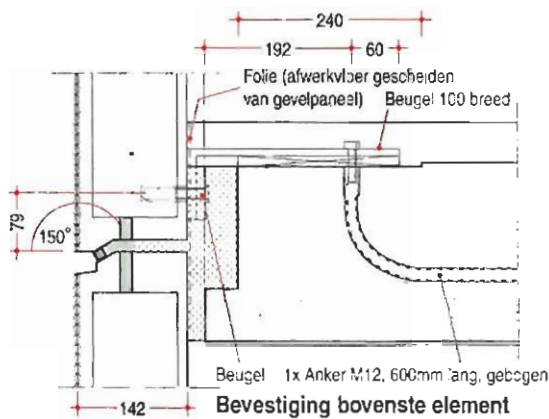

Voor de bevestiging van de gevelelementen aan de bovenste en onderste vloer werden stalen hoeklijnen toegepast. De horizontale naden – ter plaatse van de bouwmuren – zijn alleen voorzien van een kitnaad.



Vijfendertig woningen boven bedrijfsruimten op de begane grond.



In het interieur bieden de grote ovale ramen een bijzonder aanzicht. Daarnaast laten ze een grote hoeveelheid daglicht toe.

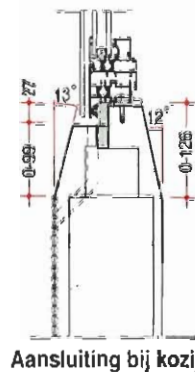

Detailering van de wijze waarop het ovale raam in de gevelelementen zit. De afschuiningen maken het mogelijk een groot deel van het glas aan de onder- en bovenzijde horizontaal te houden.

voudigere aansluitdetails gemaakt.

In de elementen zijn pvc ontluchtingspijpen aangebracht ten behoeve van de beluchting van de beglazing.

Polyesterbeton

VMX Architecten bekeek voor de gevelelementen verschillende alternatieven zoals prefab beton, plaatmateriaal, en dergelijke. Gevelelementen met plaatmateriaal vond het architectenbureau geen goed alternatief in verband met de naden tussen kleinere platen. Het bureau koos uiteindelijk voor sandwichelementen van polyesterbeton in verband met het relatief lage gewicht: massieve prefab betonelementen wegen al gauw 300 a 400 kg per m², het gewicht van polyester sandwichpanelen ligt op circa 90 kg/m². De elementen zijn voorzien van ingelijmd glas.

In het buitenblad is gekozen voor een afwerking met zwarte basaltstenen split dat zorgt voor schittering als de zon erop schijnt. De elementen zijn gemaakt door Prepoton

Panelcraft Groep uit Kesteren. De bevestiging aan de achterliggende betonconstructie is een standaardbevestiging met hoeklijnen.

Montage

Om de grote elementen – de grootste en zwaarste (merk 11) weegt 1300 kg – in de fabriek te kunnen ontkisten en in de gevel te monteren, ontwikkelde Prepoton een speciaal hijsframe dat aan de voorzijde op het element werd gemonteerd. Hiervoor werden schroefhulzen ingestort die na de montage weer onzichtbaar zijn weggewerkt. Vervolgens werden de structuurele beglazing en het aluminium kozijn in de geïsoleerde elementen geplaatst.

Loft-principe

De grote gevelelementen en de grote ovale ramen laten zien dat er achter de gevel één grote vrij indeelbare plattegrond (loft) aanwezig is en bijvoorbeeld geen woonkamer én keuken of slaapkamer aan de gevel. De ruimte

Projectgegevens

Opdrachtgever: Universiteit van Amsterdam,
Johan Matser Projectontwikkeling BV
Ontwerp: VMX Architects, Amsterdam
Projectarchitect: Don Murphy;
project-/buroleider: Leon Teunissen,
met medewerking van Michael Kloos
Leverancier gevelelementen:
Prepoton Panelcraft Groep BV, Kesteren
Uitvoering: J.P. van Eesteren, Amsterdam
Start bouw: eind 2000
Oplevering: 2003

erachter heeft alleen maar twee vaste leiding-schachten en er zijn daarom veel verschillende indelingen mogelijk.'

Ook de omgeving speelde in de uiteindelijke keuze van de vormgeving van de gevel een rol: In de omgeving staan meerdere grote, een beetje kazerne-achtige gebouwen, met grote ramen en afgeronde hoeken. Daarnaast gaf het bestemmingsplan van de gemeente aan dat er geen balkons aan de straatwand in de Sarphatistraat mochten worden gemaakt. Dat resulteerde in een vlakke gevel.' □